

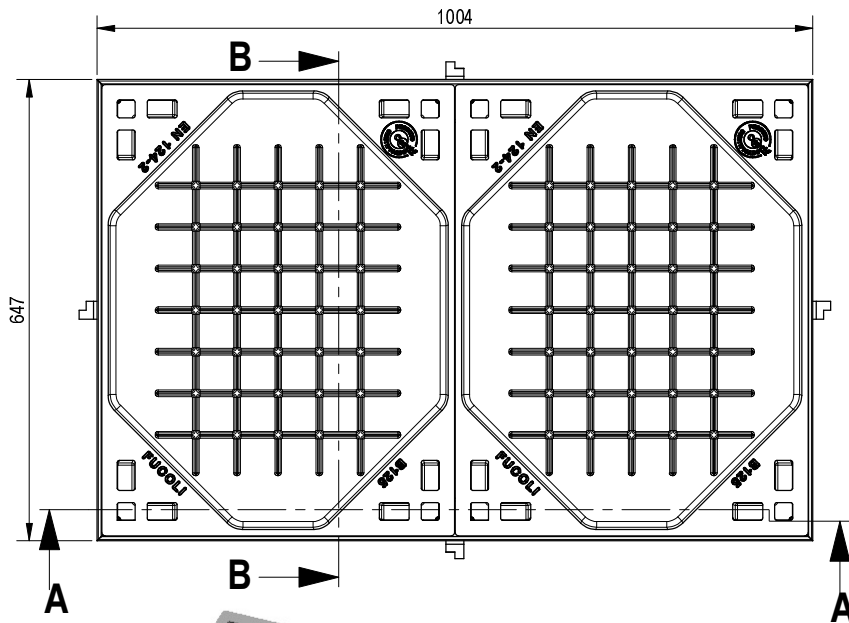

A-A

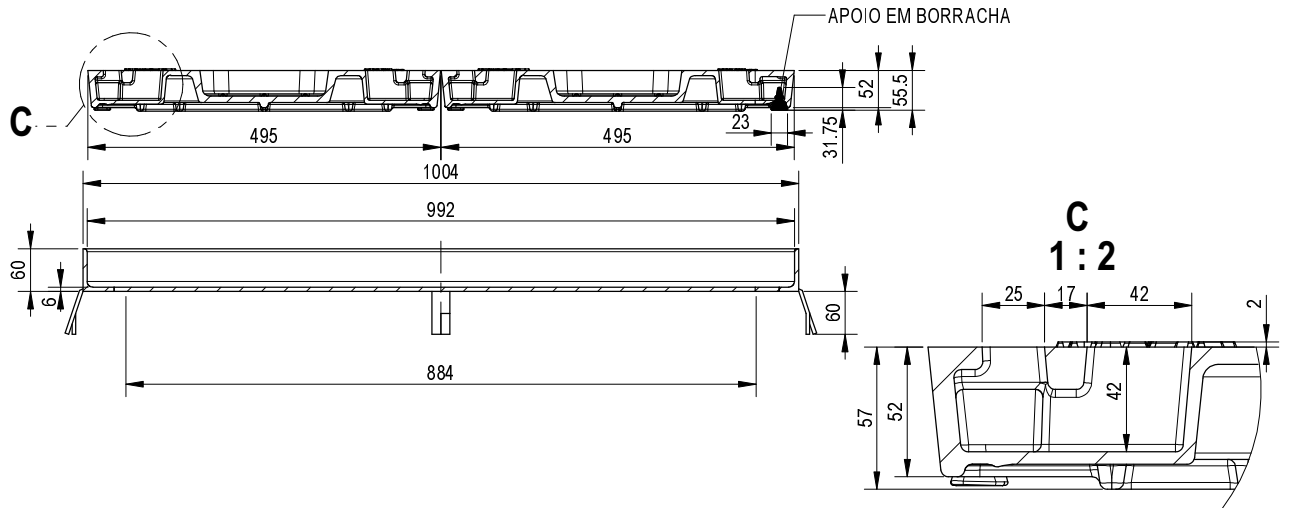

B-B

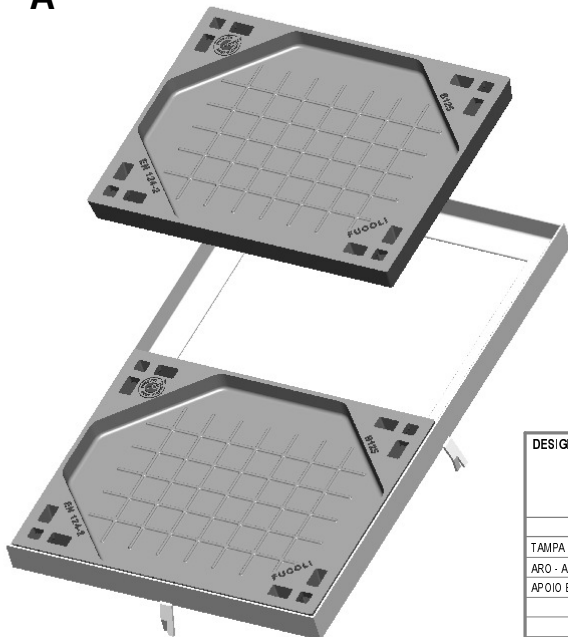
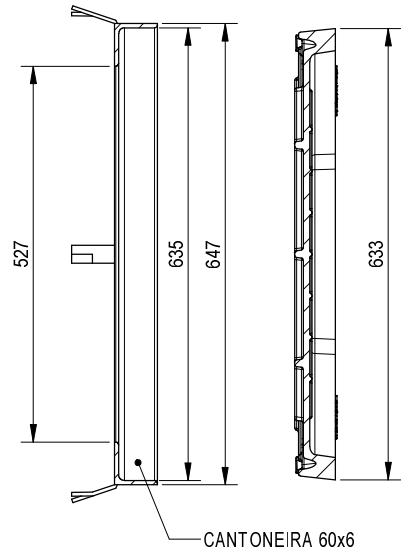

DESIGNAÇÃO				 FUNDAÇÃO DE FERRO, S.A.	
TAMPA+ARO RET. REB. DUPLA B125 TIPO UF				DESENHO Nº	
COMPONENTE		PESO (Kg)	CARACTERÍSTICAS		204.31.020
TAMPA - FERRO FUNDIDO NODULAR (DÚCTIL)		[204.31.011] 2x34,4	RELEVO TAMPA	Não Aplicável	TOLER. ISO 80623 DCTG9
ARO - AÇO GALVANIZADO POR IMERSÃO A QUENTE		[204.29.022] 17,3	COTA DE PASSAGEM	527 mm	
APOIO BORRACHA - NBR 65		[MA1842] 0,01	SUP. APOIO DO ARO	0,68 N/mm ²	
					REV. Nº
					DATA
					2
					12/06/2018

Os pesos apresentados podem ter uma variação e são dados a nível indicativo sem valor contratual.