

CURVA DE BOCAS 22° 30' PARA PVC

Acessórios de bocas para PVC

63 - 400 PN10/16/25

10.102



Descrição do produto

- Curva de bocas 22° 30' com bocas para tubos de PVC para água potável e líquidos neutros
- Temperatura de serviço desde 0°C (sem gelo) a 70°C

Normas

- Concebida de acordo com a norma EN 12842
- Para tubos de PVC de acordo com EN ISO 1452-2

Proteção contra a corrosão

- Revestimento com tinta epóxica RAL 5005
- Aplicação interna e externa com uma espessura mínima de revestimento de 250 µm
- Revestimento epóxico, aplicado eletrostaticamente de acordo com EN 14901-1 e especificações GSK (RAL-GZ662)

Certificações

- Certificação de potabilidade ACS certificado 26 ACC NY 095

Caraterísticas

- Acessório homologado para água potável, para ligação de tubos em PVC
- Corpo em ferro fundido dúctil EN-GJS-500-7
- Instalação simples e rápida
- Sistema de vedação das bocas constituído por vedante com duplo lábio em EPDM para garantir uma perfeita vedação
- Pressão máxima de serviço 25 bar, sendo que a pressão máxima de serviço e de ensaio deverá estar de acordo com a norma do tubo
- Este acessório não garante o bloqueio dos tubos, estes devem ser ancorados por outros meios
- A pedido possibilidade de vedante em NBR.



Fucoli-Somepal
FUNDAÇÃO DE FERRO, S. A.

Visite o nosso website em www.fucoli-somepal.pt

Sede: Estrada de Coselhas, 3000-125 Coimbra – Portugal | Tel.: (+351) 239 490100

Filial: Rua de Aveiro 50, 3050-420 Pampilhosa – Portugal | Tel.: (+351) 239 490100 | comercial@fucoli-somepal.pt

CURVA DE BOCAS 22° 30' PARA PVC

Acessórios de bocas para PVC

63 - 400 PN10/16/25

10.102

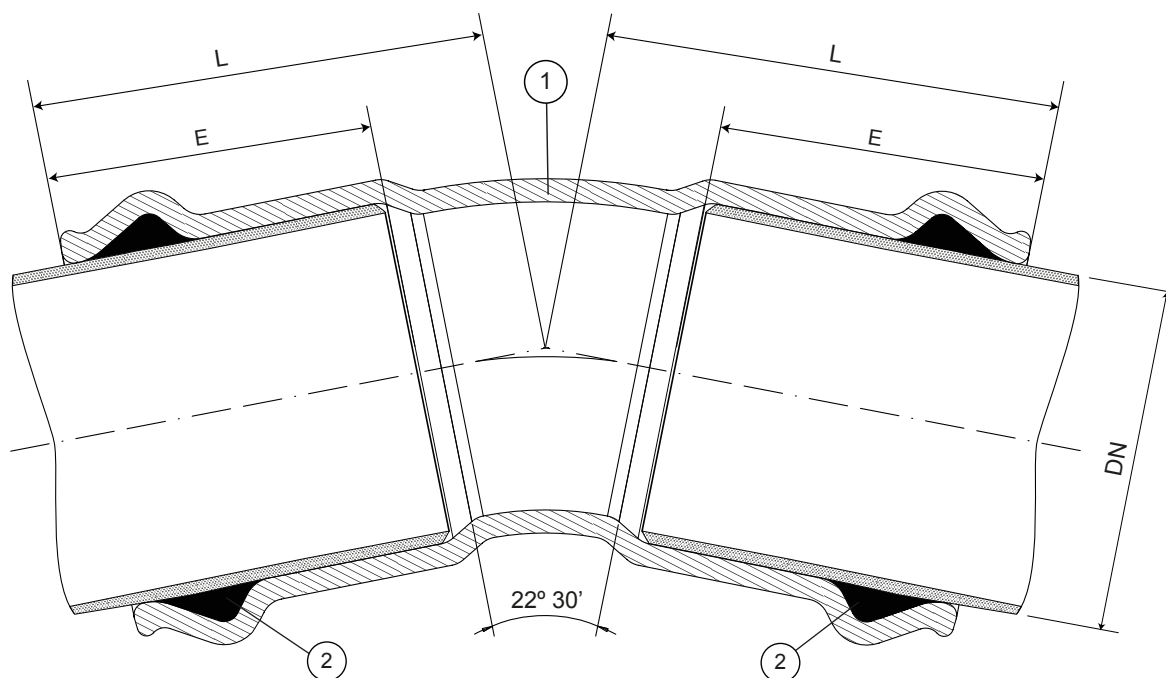

Lista de componentes

pos	componentes	material	norma
1	Corpo	Ferro fundido dúctil EN-GJS-500-7	EN 1563
2	Vedante da boca	Elastómero EPDM	EN 681-1

Referências e dimensões

Ø D ext. PE/PVC	código	L mm	E mm	Kg aprox.
63	1041920001	117	88	3
75	1041921001	122	90	4
90	1041922001	135	97	5
110	1041923001	148	105	6
125	1041924001	154	108	7
140	1041925001	165	110	9
160	1041926001	181	123	11
200	1041927001	198	132	17
225	1041927501	215	135	20
250	1041928001	231	145	24
315	1041929001	265	160	37
400	1041929501	290	173	57