

FLANGE CEGA DN 40 - 1000 PN10/16

11.2800



Descrição do produto

- Flange cega para águas residuais
- Temperatura de serviço desde 0°C (sem gelo) a 70°C

Normas

- Concebida de acordo com a norma EN 598
- Furação de acordo com a norma EN 1092-2 (ISO 7005-2) PN 10/16

Proteção contra a corrosão

- Revestimento com tinta epóxica RAL 3011
- Aplicação interna e externa com uma espessura mínima de revestimento de 250 µm
- Revestimento epóxico, aplicado eletrostaticamente de acordo com EN 14901 e especificações GSK (RAL-GZ662)

Caraterísticas

- Flange cega para águas residuais
- Corpo em ferro fundido dúctil EN-GJS-500-7
- Instalação simples e rápida
- Os acessórios flangeados para águas residuais da Fucoli-Somepal possuem marcação CE segundo a norma EN 598 anexo ZA
- Acessórios: kit flange em aço zincado [ref. 15.500] ou kit flange em aço inox [ref. 15.510].

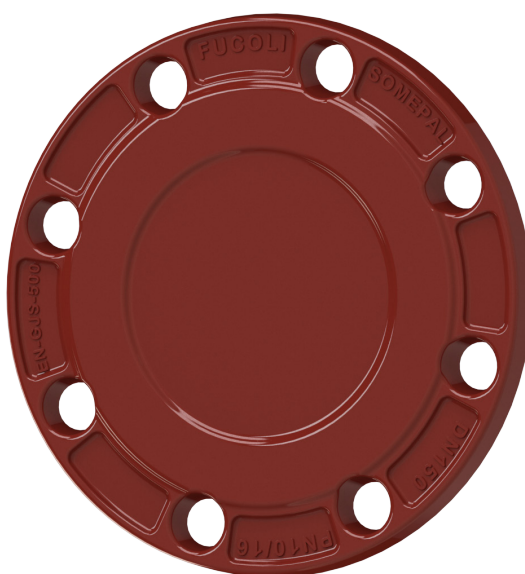

Fucoli Somepal
FUNDAÇÃO DE FERRO, S. A.

Visite o nosso website em www.fucoli-somepal.pt

Sede: Estrada de Coselhas, 3000-125 Coimbra – Portugal | Tel.: (+351) 239 490100 | Fax: (+351) 239 490198

Filial: Rua de Aveiro 50, 3050-420 Pampilhosa – Portugal | Tel.: (+351) 239 490100 | Fax: (+351) 231 949292 | comercial@fucoli-somepal.pt

FLANGE CEGA DN 40 - 1000 PN10/16

11.2800

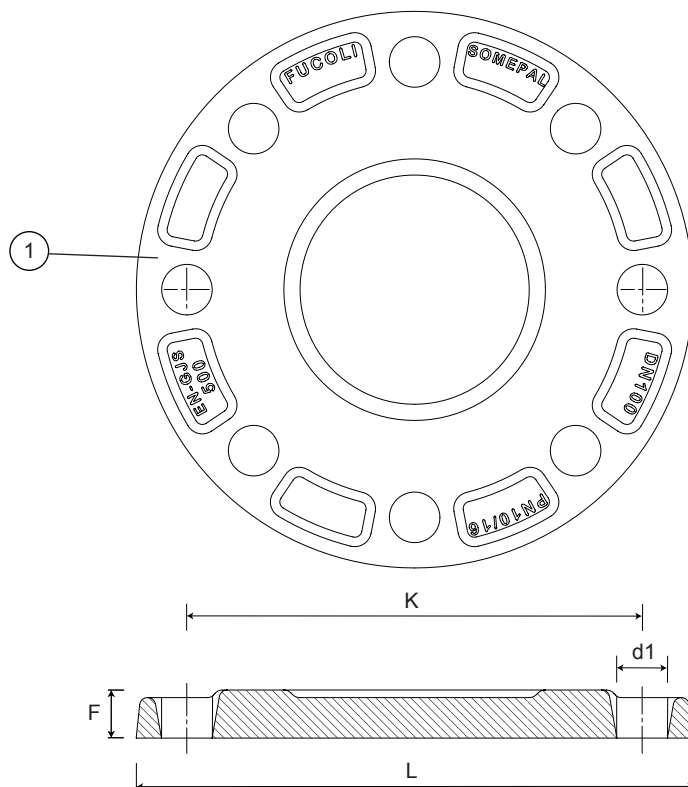

Lista de componentes

pos.	componentes	material	norma
1	Flange	Ferro fundido dúctil EN-GJS-500-7	EN 1563

Referências e dimensões

DN	PN	código	L mm	F mm	K mm	n° x d1 mm	Kg aprox.
40	10/16	10125000	150	19	110	4 x 19	3
50	10/16	10125050	165	19	125	4 x 19	3
60/65	10/16	10125100	175/185	19	135/145	4 x 19	4
80	10/16	10125150	200	19	160	8 x 19	4
100	10/16	10125200	220	19	180	8 x 19	5
125	10/16	10125250	250	19	210	8 x 19	6
150	10/16	10125300	285	19	240	8 x 23	7
200	10/16	10125351	340	20	295	8-12 x 23	11
250	10/16	10125401	400	22	350/355	12 x 23/28	16
300	10/16	10125451	455	24.5	400/410	12 x 23/28	23
350	10	10125500	505	24.5	460	16 x 23	33
350	16	10125502	520	26.5	470	16 x 28	34
400	10	10125550	565	24.5	515	16 x 28	38
400	16	10125552	580	28	525	16 x 31	40
450	10	10125600	615	25.5	565	20 x 28	46
450	16	10125602	640	30	585	20 x 31	48
500	10	10125650	670	26.5	620	20 x 28	81
500	16	10125652	715	31.5	650	20 x 34	-
600	10	10125700	780	30	725	20 x 31	90
600	16	10125702	840	36	770	20 x 37	100
700	10	10125750	895	32.5	840	24 x 31	132
700	16	10125752	910	39.5	840	24 x 37	150

continuação na página seguinte

FLANGE CEGA DN 40 - 1000 PN10/16

11.2800



continuação da página anterior

DN	PN	código	L mm	F mm	K mm	nº x d1 mm	Kg aprox.
800	10	10125800	1015	35	950	24 x 34	191
800	16	10125802	1025	43	950	24 x 41	195
900	10	10125850	1115	37.5	1050	28 x 34	220
900	16	10125852	1125	46.5	1050	28 x 41	-
1000	10	10125900	1230	40	1160	28 x 37	290
1000	16	10125902	1255	50	1170	28 x 44	400



Fucoli Somepal
FUNDIÇÃO DE FERRO, S.A.

Visite o nosso website em www.fucoli-somepal.pt

Sede: Estrada de Coselhas, 3000-125 Coimbra – Portugal | Tel.: (+351) 239 490100 | Fax: (+351) 239 490198

Filial: Rua de Aveiro 50, 3050-420 Pampilhosa – Portugal | Tel.: (+351) 239 490100 | Fax: (+351) 231 949292 | comercial@fucoli-somepal.pt



100% MADE IN EUROPE