

# BRAÇADEIRA FLANGEADA DE LARGA TOLERÂNCIA DN 60 - DN 300 PN10/16

08.210



## Descrição do produto

- Braçadeira flangeada de larga tolerância para tubo metálico, para água potável, líquidos neutros e águas residuais tratadas
- Temperatura de serviço desde 0°C (sem gelo) a 70°C

## Normas

- Concebida de acordo com a norma EN 545
- Flange de acordo com a norma EN 1092-2 PN10/16

## Proteção contra a corrosão

- Revestimento com tinta epóxica RAL 5005
- Aplicação interna e externa com uma espessura mínima de revestimento de 250 µm
- Revestimento epóxico, homologado para água potável, aplicado eletrostaticamente de acordo com EN 14901 e especificações GSK (RAL-GZ662)

## Caraterísticas

- Braçadeira para aplicação em tubos metálicos com derivação flangeada DN 40/65
- Braçadeira com design robusto e corpo longo que assegura a sua perfeita fixação à tubagem e impede que esta se desloque ou rode, após a sua instalação
- Fácil instalação, sem manutenção e concebida para uma longa vida
- Interior da braçadeira totalmente revestido com junta de vedação em EPDM, aprovada para água potável, cobrindo todo o diâmetro exterior do tubo, evitando o contacto direto entre o ferro dúctil da braçadeira e a superfície do tubo
- Sistema de vedação da junta com 5 o-rings integrados na zona da derivação da braçadeira, que asseguram uma vedação extremamente eficaz
- Parafusos em aço inox A2
- A pedido possibilidade de parafusos e anilhas em A4, vedante em NBR ou outro elastómero.



100% MADE IN EUROPE



**Fucoli Somepal**  
FUNDAÇÃO DE FERRO, S. A.

Visite o nosso website em [www.fucoli-somepal.pt](http://www.fucoli-somepal.pt)

**Sede:** Estrada de Coselhas, 3000-125 Coimbra – Portugal | Tel.: (+351) 239 490100 | Fax: (+351) 239 490198

**Filial:** Rua de Aveiro 50, 3050-420 Pampilhosa – Portugal | Tel.: (+351) 239 490100 | Fax: (+351) 231 949292 | [comercial@fucoli-somepal.pt](mailto:comercial@fucoli-somepal.pt)

# BRAÇADEIRA FLANGEADA DE LARGA TOLERÂNCIA DN 60 - DN 300 PN10/16

08.210

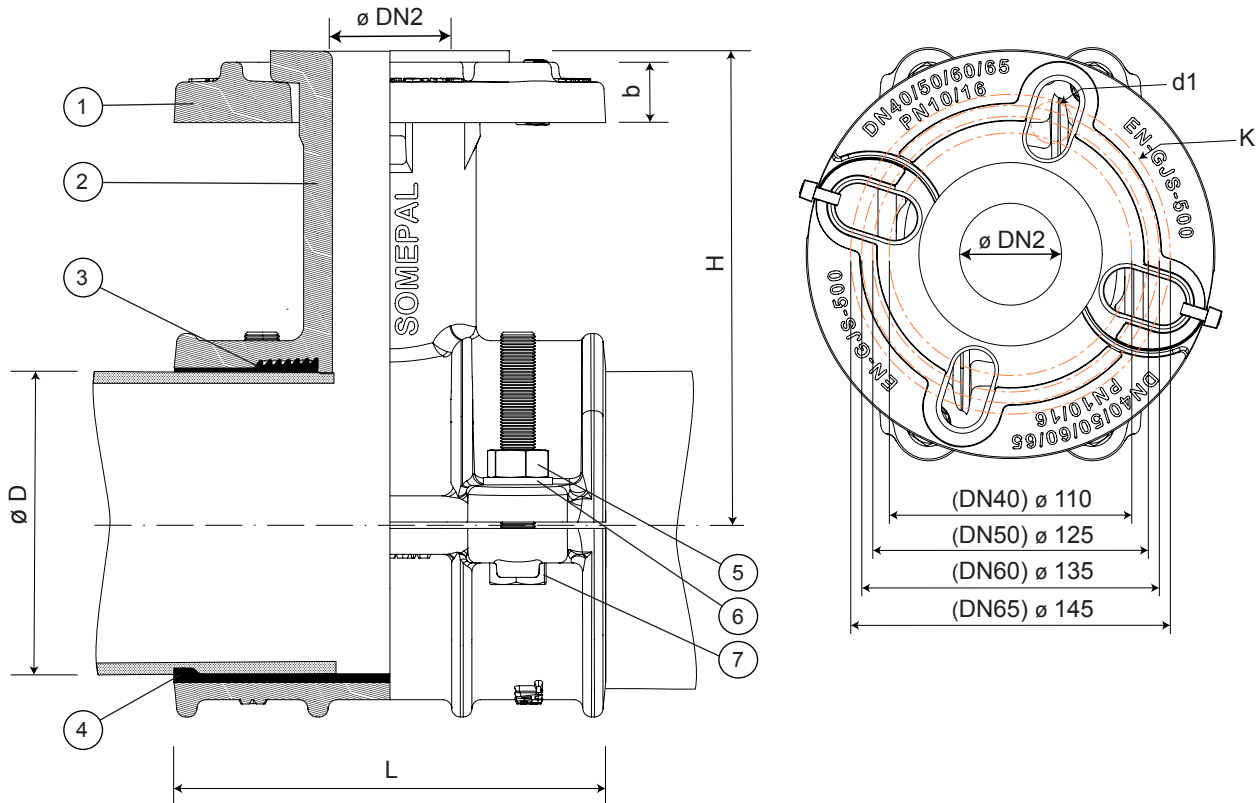

## Lista de componentes

pos.	componentes	material	norma
1	Flange	Ferro fundido dúctil EN-GJS-500-7	EN 1563
2	Corpo Superior	Ferro fundido dúctil EN-GJS-500-7	EN 1563
3	Vedante	Elastómero EPDM	EN 681 - 1
4	Corpo Inferior	Ferro fundido dúctil EN-GJS-500-7	EN 1563
5	Porcas	Aço inox A4	EN 10088 - 1
6	Anilha	Aço inox A2	EN 10088 - 1
7	Parafusos	Aço inox A2	EN 10088 - 1

## Referências e dimensões

DN	Ø D	Ø DN2	código	L	H	K	n° x d1	b	Kg
mm	min./máx. mm - mm	mm		mm	min./máx. mm - mm	mm	mm	mm	aprox.
60	68 - 78	40	10485110	120	149 - 154	110 - 145	4 x 19 - 28	21	6
80	87 - 99	40	10485120	120	159 - 165	110 - 145	4 x 19 - 28	21	7
100	104 - 119	40	10485130	150	168 - 175	110 - 145	4 x 19 - 28	21	9
150	160 - 175	40	10485150	170	199 - 207	110 - 145	4 x 19 - 28	21	12
200	213 - 228	40	10485160	200	226 - 234	110 - 145	4 x 19 - 28	22	13
250	274	40	10485270	200	255	110 - 145	4 x 19 - 28	26	21
300	326	40	10485280	300	282	110 - 145	4 x 19 - 28	32	24



**Fucoli Somepal**  
FUNDAÇÃO DE FERRO, S.A.

Visite o nosso website em [www.fucoli-somepal.pt](http://www.fucoli-somepal.pt)

Sede: Estrada de Coselhas, 3000-125 Coimbra – Portugal | Tel.: (+351) 239 490100 | Fax: (+351) 239 490198

Filial: Rua de Aveiro 50, 3050-420 Pampilhosa – Portugal | Tel.: (+351) 239 490100 | Fax: (+351) 231 949292 | [comercial@fucoli-somepal.pt](mailto:comercial@fucoli-somepal.pt)



100% MADE IN EUROPE