

# **CURVA DE BOCAS 22° 30' PARA PVC**

## **Acessórios de bocas para PVC**

### **63 - 400 PN16**

11.1002



#### **Descrição do produto**

- Curva de bocas 22° 30' com bocas para tubos de PVC para águas residuais
- Temperatura de serviço desde 0°C (sem gelo) a 70°C

#### **Normas**

- Concebida de acordo com a norma EN 12842
- Para tubos de PVC de acordo com EN ISO 1452-2

#### **Proteção contra a corrosão**

- Revestimento com tinta epóxica RAL 3011
- Aplicação interna e externa com uma espessura mínima de revestimento de 250 µm
- Revestimento epóxico, aplicado eletrostaticamente de acordo com EN 14901 e especificações GSK (RAL-GZ662)

#### **Caraterísticas**

- Acessório para águas residuais e saneamento para ligação de tubos em PVC
- Corpo em ferro fundido dúctil EN-GJS-500-7
- Instalação simples e rápida
- Sistema de vedação das bocas constituído por vedante com duplo lábio em NBR para garantir uma perfeita vedação
- Pressão máxima de serviço 16 bar, sendo que a pressão máxima de serviço e de ensaio deverá estar de acordo com a norma do tubo
- Este acessório não garante o bloqueio dos tubos, estes devem ser ancorados por outros meios.



100% MADE IN EUROPE



Visite o nosso website em [www.fucoli-somepal.pt](http://www.fucoli-somepal.pt)

**Sede:** Estrada de Coselhas, 3000-125 Coimbra – Portugal | Tel.: (+351) 239 490100 | Fax: (+351) 239 490198

**Filial:** Rua de Aveiro 50, 3050-420 Pampilhosa – Portugal | Tel.: (+351) 239 490100 | Fax: (+351) 231 949292 | [comercial@fucoli-somepal.pt](mailto:comercial@fucoli-somepal.pt)

# CURVA DE BOCAS 22° 30' PARA PVC

Acessórios de bocas para PVC

63 - 400 PN16

11.1002

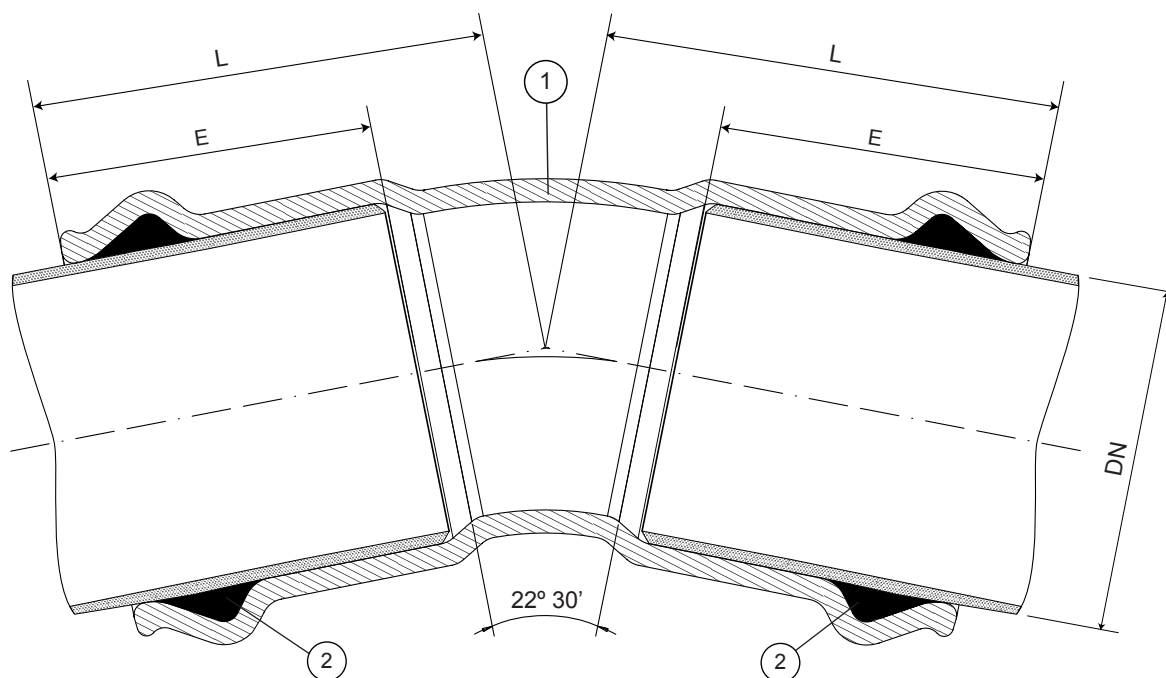

## Lista de componentes

pos.	componentes	material	norma
1	Corpo	Ferro fundido dúctil EN-GJS-500-7	EN 1563
2	Vedante da boca	Elastómero NBR	EN 681 - 1

## Referências e dimensões

Ø D ext. PE/PVC	código	L mm	E mm	Kg aprox.
63	10422800	117	88	3
75	10422810	122	90	4
90	10422820	135	97	5
110	10422830	148	105	6
125	10422840	154	108	7
140	10422845	165	110	9
160	10422850	181	123	11
200	10422860	198	132	17
225	10422870	215	135	20
250	10422880	231	145	24
315	10422890	265	160	37
400	10422900	290	173	57



**Fucoli Somepal**  
FUNDIÇÃO DE FERRO, S.A.

Visite o nosso website em [www.fucoli-somepal.pt](http://www.fucoli-somepal.pt)

Sede: Estrada de Coselhas, 3000-125 Coimbra – Portugal | Tel.: (+351) 239 490100 | Fax: (+351) 239 490198

Filial: Rua de Aveiro 50, 3050-420 Pampilhosa – Portugal | Tel.: (+351) 239 490100 | Fax: (+351) 231 949292 | [comercial@fucoli-somepal.pt](mailto:comercial@fucoli-somepal.pt)

