

**NOVO  
NEW**



**GAS  
GÁS**



## VÁLVULA DE CUNHA ELÁSTICA Modelo 3000 FLANGED GATE VALVE Series 3000

16.101

**PN 10 /16**

construção seg.  
according to  
ensaaios de acordo com  
testing according to

**EN 1171**

**EN 13774**

**Flange**

**EN 1092-2**

**S 14**

dist. entre flanges  
face-to-face dim.

**EN 558**

Passagem lisa e direta.  
Substituição dos orings de vedação do fuso, em carga.  
Binário de fecho inferior aos valores admitidos pela norma.

Unimpeded direct passage.  
Stem sealing exchangeable under pressure.  
Closing torque lower than the acceptable of standard.

material	component	material	component	norma standard
corpo	ferro fundido dúctil (EN-GJS-500-7)	body	ductile iron (EN-GJS-500-7)	EN 1563
tampa	ferro fundido dúctil (EN-GJS-500-7)	bonnet	ductile iron (EN-GJS-500-7)	EN 1563
bucim	latão resist. dezincificação/ ferro fundido dúctil (EN-GJS-500-7)	gland	dezincification resist. brass/ ductile iron (EN-GJS-500-7)	EN 12164 EN 1563
cunha	ferro fundido dúctil (EN-GJS-500-7)	gate	ductile iron (EN-GJS-500-7)	EN 1563
revestimento da cunha	totalmente revestida no interior e exterior em elastómero NBR	gate covering	completely covered inside and outside with elastomer NBR	EN 549
junta tampa	elastómero NBR	bonnet gasket	elastomer NBR	EN 549
orings	elastómero NBR	orings	elastomer NBR	EN 549
fuso	aço inox AISI 316L laminado a frio	stem	stainless steel AISI 316L with rolled thread	EN 10088-1
porca da cunha	latão resist. dezincificação	gate nut	dezincification resist. brass	EN 12164
lubrificante	massa lubrificante	lubricant	grease	EN 377
parafusos	aço inox A2, selados com silicone	bolts	stainless steel A2, sealed with hot melt	EN 10088-1
revestimento anticorrosivo interior e exterior	tinta epóxica potável RAL 5005 aplicada electrostaticamente com espessura $\geq 250 \mu\text{m}$	coating inside and outside	epoxy paint potable RAL 5005 applied electrostatically with thickness $\geq 250 \mu\text{m}$	DIN 30677 e aprovado segundo o GSK-ID: 1247 (RAL-GZ662) and GSK-ID: 1247 approved epoxy coating (RAL-GZ662)

**Sob Consulta:**

Comandos eléctricos, indicadores de abertura ou de fins de curso.

**On request:**

Electric actuators, open-close indicate or open close limit switching.

**RAL GÜTEZEICHEN**  
SCHWERER KORROSIONSSCHUTZ  
VON ARMATUREN UND FORMSTÜCKEN



**Fucoli Somepal**  
FUNDIÇÃO DE FERRO, S. R. L.

DESDE  
SINCE 1946



16.101

# VÁLVULA DE CUNHA ELÁSTICA

## Modelo 3000

### FLANGED GATE VALVE

### Series 3000

Pormenor da vedação do Fuso  
Stem sealing detail

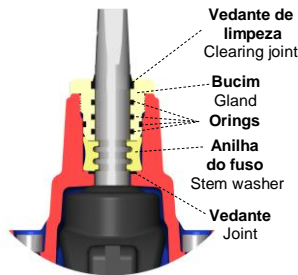

Válvulas de cunha elástica de DN50 a DN200  
Soft sealing gate valve  
DN40 up to DN200

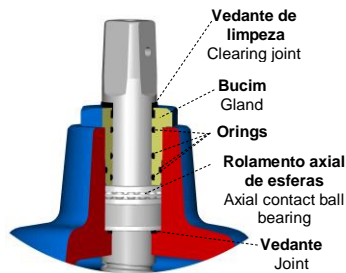

Válvulas de cunha elástica de DN250 a DN300  
Soft sealing gate valve  
DN250 up to DN300

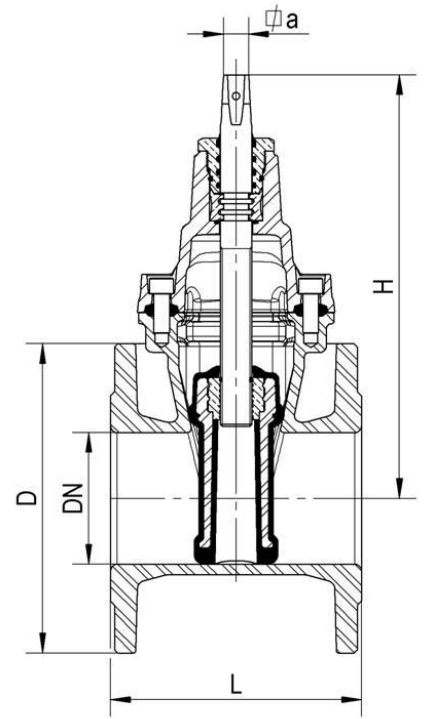

DN(*)	código - code		D		L	H	Ø de furação / n° e Ø dos furos hole Ø / Ø and n° of holes		Ø a	n.º de voltas para fecho closure turns required	peso - weight (kg)	
	PN 10	PN 16	PN 10	PN 16			PN 10	PN 16			PN 10	PN 16
40	10753000	10753000	150	150	140	203	110Ø - 4 x 19Ø	110Ø - 4 x 19Ø	14.1	12.5	7.5	7.5
50	10753005	10753005	165	165	150	235	125Ø - 4 x 19Ø	125Ø - 4 x 19Ø	14.1	12.5	9.5	9.5
60	10753010	10753010	175	175	170	250	135Ø - 4 x 19Ø	135Ø - 4 x 19Ø	17.1	13.0	11.3	11.3
65	10753015	10753015	185	185	170	250	145Ø - 4 x 19Ø	145Ø - 4 x 19Ø	17.1	13.0	11.9	11.9
80	10753020	10753020	200	200	180	290	160Ø - 8 x 19Ø	160Ø - 8 x 19Ø	17.1	16.0	16.2	16.2
100	10753025	10753025	220	220	190	325	180Ø - 8 x 19Ø	180Ø - 8 x 19Ø	19.1	20.0	20.0	20.0
125	10753030	10753030	250	250	200	362	210Ø - 8 x 19Ø	210Ø - 8 x 19Ø	19.1	25.0	24.8	24.8
150	10753035	10753035	285	285	210	425	240Ø - 8 x 23Ø	240Ø - 8 x 23Ø	19.1	30.0	33.0	33.0
200	10753040	10753045	340	340	230	505	295Ø - 8 x 23Ø	295Ø - 12 x 23Ø	24.1	33.5	50.0	50.0
250	10753050	10753055	400	400	250	595	350Ø - 12 x 23Ø	355Ø - 12 x 28Ø	27.1	41.5	72.0	72.0
300	10753060	10753065	455	455	270	670	400Ø - 12 x 23Ø	410Ø - 12 x 28Ø	27.1	50.0	102.2	102.2

\* O DN apresentado é um DN/ID - The DN is a DN/ID

ensaio hidráulico / hydraulic test (teste de pressão 100% / 100% pressure test)		
vedação / sealing		body/corpo
baixa pressão low pressure	alta pressão high pressure	
0.5 Bar	1.1 x PN (Bar)	1.5 x PN (Bar)
Classe de fuga - grau A de acordo com a norma EN12266-1 Class of leakage - degree A according to standard EN12266-1		

Todas as válvulas são individualmente ensaiadas em fábrica.  
All the valves are individually tested at factory.

temperatura de trabalho working temperature
-20° C até +60° C -20° C to +60° C

Homologações - Homologation
Revestimento / Coating - DVGW
Orings / Orings - DVGW - APPLUS
Massa lubrificante / Grease - DVGW

Sendo um dos principais objectivos da nossa empresa o desenvolvimento e aperfeiçoamento dos nossos produtos, reservamo-nos no direito de fornecer quaisquer outros que possam diferir ligeiramente dos descritos e ilustrados nesta publicação.

Being one of our aims a constant development of our products, the characteristics of described material may be altered without prior warning.