



## MARCO DE PROTEÇÃO

### Descrição do produto

- Marco de proteção
- Pintura de cor preta não tóxica de base aquosa

### Características

- Marco de proteção em ferro fundido dúctil (EN-GJS-500-7) com pintura de cor preta de base aquosa
- A pedido possibilidade de pintura de cor preta de esmalte à base de resina de poliuretano
- Personalização do marco de proteção com brasão ou logotipo em alto relevo, mediante quantidades mínimas.



**Fucoli Somepal**  
FUNDAÇÃO DE FERRO, S.A.

Visite o nosso website em [www.fucoli-somepal.pt](http://www.fucoli-somepal.pt)

**Sede:** Estrada de Coselhas, 3000-125 Coimbra – Portugal | Tel.: (+351) 239 490100 | Fax: (+351) 239 490198

**Filial:** Rua de Aveiro 50, 3050-420 Pampilhosa – Portugal | Tel.: (+351) 239 490100 | Fax: (+351) 231 949292 | [comercial@fucoli-somepal.pt](mailto:comercial@fucoli-somepal.pt)

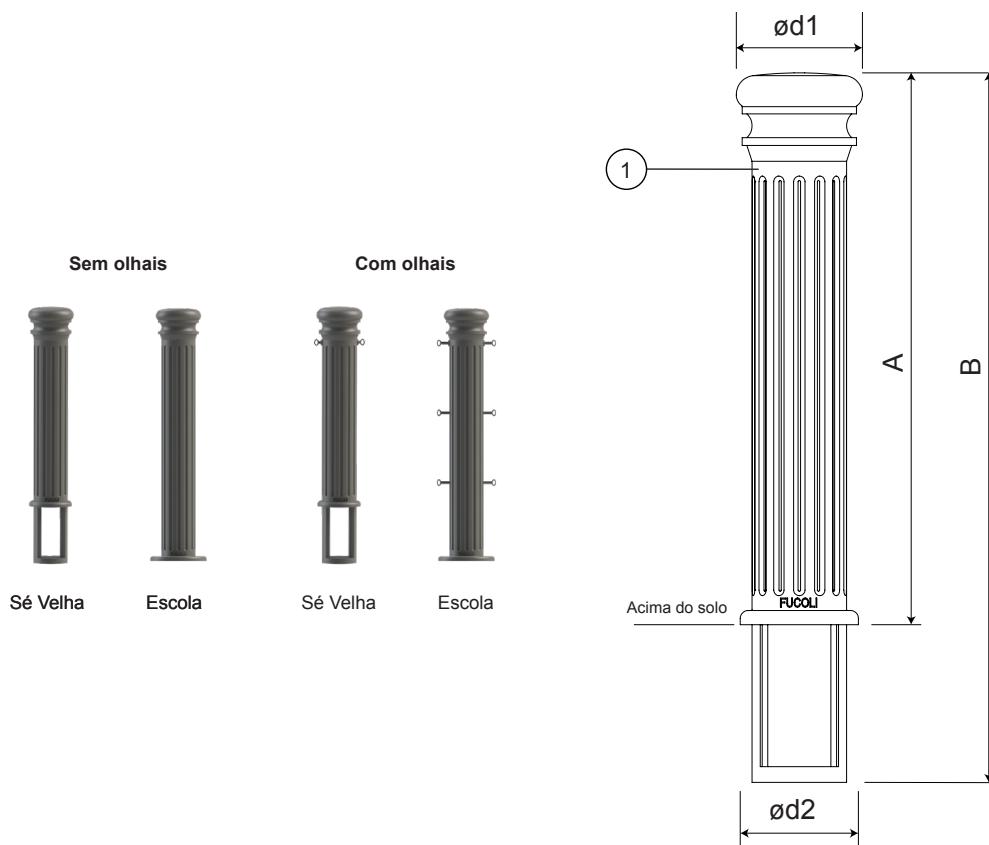

## Lista de componentes

pos.	componentes	material	norma
1	Marco de proteção	Ferro fundido dúctil EN-GJS-500-7	EN 1563

## Referências e dimensões

### Marcos de proteção com pintura de cor preta não tóxica de base aquosa

modelo	código	$\varnothing d1$ mm	$\varnothing d2$ mm	Altura		Peso
				acima do solo mm	total mm	Total kg
				A	B	approx.
Sé Velha (without eyelets)	20301000	160	150	700	900	33
Escola (without eyelets)	20301021	160	200	900	900	38
Sé Velha (with eyelets)	20301002	160	150	700	900	33
Escola (with eyelets)	20301022	160	200	900	900	38

### Marcos de proteção com pintura de cor preta de esmalte à base de resina de poliuretano

modelo	código	$\varnothing d1$ mm	$\varnothing d2$ mm	Altura		Peso
				acima do solo mm	total mm	Total kg
				A	B	approx.
Sé Velha (without eyelets) enamel painting	20301003	160	150	700	900	33
Escola (without eyelets) enamel painting	20301023	160	200	900	900	38
Sé Velha (with eyelets) enamel painting	20301004	160	150	700	900	33
Escola (with eyelets) enamel painting	20301024	160	200	900	900	38

