

BRAÇADEIRA COM DERIVAÇÃO FLANGEADA LARGA TOLERÂNCIA

TAPPING SADDLE FOR PIPE WITH FLANGE BRANCH

08.210

PN 10 / 16

Flange

EN 1092-2

componente	material	component	material	norma	standard
corpo superior	ferro fundido dúctil (EN-GJS-500-7)	body superior	ductile iron (EN-GJS-500-7)	EN 1563	
corpo inferior	ferro fundido dúctil (EN-GJS-500-7)	body inferior	ductile iron (EN-GJS-500-7)	EN 1563	
flange	ferro fundido dúctil (EN-GJS-500-7)	flange	ductile iron (EN-GJS-500-7)	EN 1563	
vedantes	elastómero EPDM com marcação CE	sealings	elastomer EPDM with CE marking	EN 681-1	
parafusos e anilhas	aço inox A2	bolts and washers	stainless steel A2	EN 10088-1	
porcas	aço inox A4	nuts	stainless steel A4	EN 10088-1	
revestimento anticorrosivo interior e exterior	tinta epóxica potável RAL 5005 aplicada electrostaticamente com espessura $\geq 250 \mu\text{m}$	coating inside and outside	epoxy paint potable RAL 5005 applied electrostatically with thickness $\geq 250 \mu\text{m}$	DIN 30677 e de acordo com as especificações da GSK (RAL-GZ662) and according to the requirements of GSK (RAL-GZ662)	

Sob Consulta:

Vedantes – NBR/SBR, com marcação CE.
Outros diâmetros.

On request:

Sealings – NBR/SBR, with CE marking.
Other diameters.



DESDE 1946
SINCE



08.210

BRAÇADEIRA COM DERIVAÇÃO FLANGEADA LARGA TOLERÂNCIA

TAPPING SADDLE FOR PIPE WITH FLANGE BRANCH

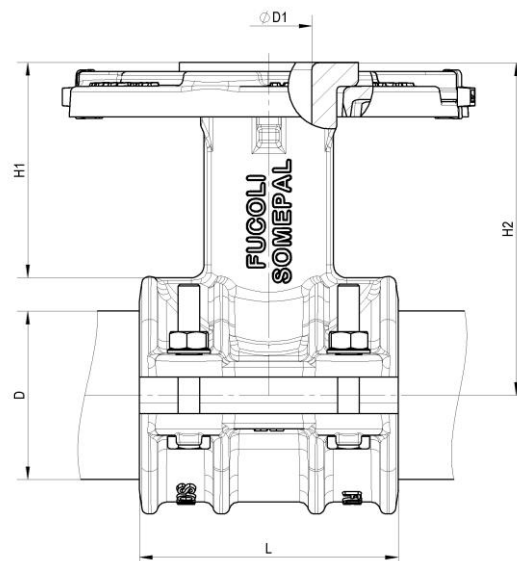

DN	ØD1	D min./máx.	código - code	H1	H2 min./máx.	L	peso - weight (kg)
60	40	68/78	10485110	100	149/154	120	6,0
80	40	87/99	10485120	100	159/165	120	7,0
100	40	104/119	10485130	100	167,5/175	150	8,0
150	40	160/175	10485150	100	199/207	170	11,0
200	40	213/228	10485160	100	226/234	200	15,0

temperatura máxima de trabalho
maximum working temperature

até 70°C
up to 70°C

homologações - homologation

Revestimento – coating (RAL 5005)

- CARSO (Alemanha - Germany)
- WRAS (Reino Unido – United Kingdom)
- HYGIENE Institut Ruhrgebiets (Alemanha - Germany)
- KIWA (Holanda – Netherlands)
- AGES (Alemanha - Germany)
- STAZIONE SPERIMENTALE PER L'INDUSTRIA DELLE CONSERVE ALIMENTARI (Itália – Italy)
- NATIONAL INSTITUTE OF PUBLIC HEALTH (Républica Checa - Czech Republic)
- REGIONAL INSTITUTE OF PUBLIC HEALTH (Républica Checa - Czech Republic)

EPDM elastómeros - EPDM elastomers

Com marcação CE, homologado segundo norma BS EN 681-1
With CE marking, according to standard BS EN 681-1.

- IPL (França - France)

Sendo um dos principais objectivos da nossa empresa o desenvolvimento e aperfeiçoamento dos nossos produtos, reservamo-nos no direito de fornecer quaisquer outros que possam diferir ligeiramente dos descritos e ilustrados nesta publicação.

Being one of our aims a constant development of our products, the characteristics of described material may be altered without prior warning.