

## VÁLVULA DE MURAL PENSTOCK VALVE

11.600

ABERTURA REDONDA - CIRCULAR APERTURE

ABERTURA QUADRADA - SQUARE APERTURE

Válvulas compostas por caixilho para chumbar sobre alvenaria, um obturador que se desloca na vertical e um fuso exterior roscado. São utilizadas nas instalações hidráulicas ao ar livre, tais como barragens, reservatórios, canais, sistemas de esgotos, estações de tratamento de águas residuais (ETAR), etc.

Valves consisting on a frame for embedment in masonry, a obturator which moves vertical and external stem. These valves are used in open air hydraulic installations such as dams, reservoirs, canals, sewerage systems, wastewater treatment plants, etc.

componente	material	component	material	norma	standard
corpo	ferro fundido dúctil (EN-GJS-500)	body	ductile iron (EN-GJS-500)		DIN EN 1563
obturador	ferro fundido dúctil (EN-GJS-500)	obturator	ductile iron (EN-GJS-500)		DIN EN 1563
fuso	aço inox AISI 316 L (X2 CrNiMo 17-12-2) laminado a frio	stem	stainless steel AISI 316 L (X2 CrNiMo 17-12-2) with rolled thread		EN 10088-1
porca do fuso	bronze CuSn7Zn4Pb7 (Rg7)	stem nut	bronze CuSn7Zn4Pb7 (Rg7)		DIN EN 1982
sede do obturador	aço inox AISI 316 L (X2 CrNiMo 17-12-2)	obturator seat	stainless steel AISI 316 L (X2 CrNiMo 17-12-2)		EN 10088-1
sede do corpo	aço inox AISI 316 L (X2 CrNiMo 17-12-2)	body seat	stainless steel AISI 316 L (X2 CrNiMo 17-12-2)		EN 10088-1
chumaceira	ferro fundido ductile (EN-GJS-500)	bearing	ductile iron (EN-GJS-500)		DIN EN 1561
casquilho da chumaceira	bronze CuSn7Zn4Pb7 (Rg7)	bearing sleeve	bronze CuSn7Zn4Pb7 (Rg7)		DIN EN 1982
réguas de encosto	aço inox AISI 316 L (X2 CrNiMo 17-12-2)	slides	stainless steel AISI 316 L (X2 CrNiMo 17-12-2)		EN 10088-1
revestimento	tinta epóxica para águas residuais RESICOAT R4 - ES RED BROWN aplicada electrostaticamente com espessura $\geq 250 \mu\text{m}$	coating	epoxy paint for residual water RESICOAT R4 - ES RED BROWN applied electrostatically with thickness $\geq 250 \mu\text{m}$		DIN 30677

### Sob Consulta:

Outros diâmetros.  
Comandos eléctricos ou pneumáticos.

### On request:

Other diameters.  
Electric or pneumatic actuatores



# VÁLVULA DE MURAL

## PENSTOCK VALVE

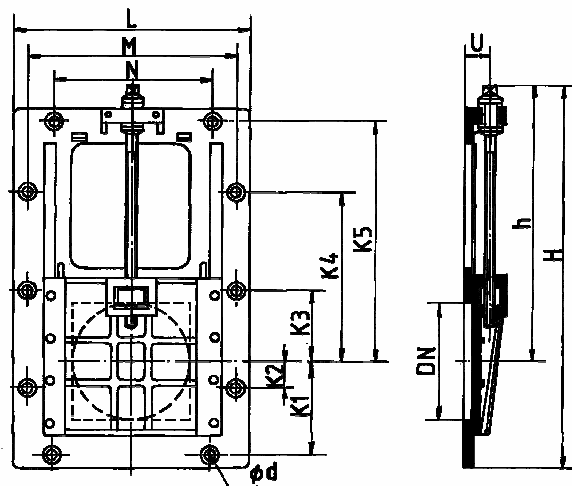

DN	código - code		L	H	U	M	N	K1	K2	K3	K4	K5	ø d	h	peso - weight (kg)	
	abert. red. circ. apert.	abert. quad. square apert.													abert. red. circ. apert.	abert. quad. square apert.
100	10788500	10788020	227	406	60	-	170	90	-	-	-	230	18	309	15.0	15.8
150	10788505	10788030	300	548	70	-	230	120	-	-	-	310	18	393	31.0	31.0
200	10788510	10788040	350	660	75	-	290	150	-	-	-	390	23	480	42.7	42.0
250	10788520	10788050	430	797	80	-	370	185	-	-	-	485	23	582	60.2	59.4
300	10788530	10788060	550	890	90	485	410	210	-	175	-	560	23	655	97.0	94.3
350	10788540	10788070	600	985	90	535	455	230	-	200	-	635	23	725	125.0	122.8
400	10788550	10788080	700	1126	100	630	520	260	-	235	-	730	30	835	191.4	176.0
450	10788560	10788090	750	1226	100	680	575	285	-	255	-	810	30	901	200.0	200.0
500	10788570	10788100	925	1444	110	834	660	328	-	82	495	902	30	1055	348.0	339.8
600	10788580	10788110	1000	1615	125	900	760	386	-	103	585	1080	30	1195	415.0	438.0
700	10788590	10788120	1120	1845	130	1020	870	440	-	115	670	1230	32	1365	604.0	596.0
800	10788600	10788130	1230	2045	170	1130	970	490	23	445	913	1380	35	1530	889.0	830.0
900	10788610	10788140	1370	2345	190	1265	1070	555	50	525	1100	1605	40	1747	1354.0	1350.0
1000	10788620	10788150	1455	2615	200	1350	1160	600	75	587	1250	1775	40	1945	1490.0	1425.0
1200	10788630	10788160	1700	3060	240	1590	1330	720	20	680	1380	2080	45	2300	2080.0	1990.0

temperatura máxima de trabalho  
maximum working temperature

até 70°C  
up to 70°C

### Homologações - Homologation

#### Revestimento - Coating

- KIWA (Holanda - Netherlands)
- WRAS (Reino Unido - United Kingdom)
- CARSO (França - France)
- STÁTNÍ ZDRAVOTNÍ ÚSTAV (República Checa - Czech Republic)

Para informações complementares, consultar ET nº 90 (cap 16).

For additional information, consult ET nº 90 (cap 16).

Sendo um dos principais objectivos da nossa empresa o desenvolvimento e aperfeiçoamento dos nossos produtos, reservamo-nos no direito de fornecer quaisquer outros que possam diferir ligeiramente dos descritos e ilustrados nesta publicação.

Being one of our aims a constant development of our products, the characteristics of described material may be altered without prior warning.