

JUNTA FLANGE/MULTIMATERIAIS COM GARRAS SISTEMA GFIX

LARGE TOLERANCE COUPLING FLANGED ADAPTOR WITH GRIPPERS GFIX SYSTEM

08.401

PN 5 (Gás/ Gas) - PN 6 / 10 / 16 (Água/ Water)

Furação da flange segundo
Drilling flange according to

DIN EN 1092-2

Ensaia da segundo/ test according:

EN 14525: ÁGUA - RESISTÊNCIA À PRESSÃO INTERNA E Á DEPRESSÃO (VÁCUO).

WATER - POSITIVE INTERNAL PRESSURE AND NEGATIVE INTERNAL.

EN 545: ÁGUA - RESISTÊNCIA À PRESSÃO INTERNA.

WATER - POSITIVE INTERNAL PRESSURE.

EN 969: GÁS - RESISTÊNCIA À PRESSÃO INTERNA.

GAS - POSITIVE INTERNAL PRESSURE.

Pormenor das garras
Grippers detail

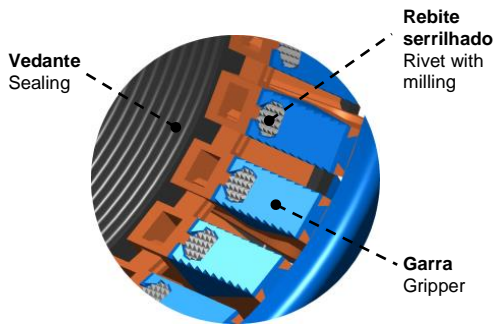

Permite a ligação entre tubagens com diferentes diâmetros e diferentes materiais (tubos de PE, PVC, ferro fundido dúctil, aço, fibrocimento e fibra de vidro), a qualquer componente flangeado.

Esta junta efectua o bloqueio das tubagens através de garras com rebites de aço temperado, impedindo que estas se soltem.

Possui um vedante, com orings incorporados que asseguram uma vedação extremamente eficaz.

Para aplicações da junta em tubos de PE ou PVC devem ser utilizados os casquilhos em aço inox no interior dos tubos, (pág 15.400).

Permite um ângulo deflexão máximo de 4°.

Allows the connection between pipes with several external diameters and different materials (e.g. PVC, PE, ductile iron, steel, asbestos cement and glass fiber pipes), for all flanged component.

This joint makes the pipes blockade through the grippers with tempered steel rivets, hindering that these will escape.

Has one sealing ring, with incorporated orings, that assure an extremely efficient sealing.

When the joints application are on PE and PVC pipes, always apply inside the pipes, the stainless steel insert, (pag 15.400).

It allows to a maximum angle deflection of 4°.



Certificado de conformidade
Licença nº 1310
Certificate of conformity
License nº 1310
UNI EN 969



RAI GUTEZEICHEN
SCHWERER KORROSIONSSCHUTZ
VON ARMATUREN UND FORMSTÜCKEN



Fucoli Somepal
FUNDAÇÃO DE FERRO, S. A.



DESDE 1946

componente	material	component	material	norma	standard
aro	ferro fundido dúctil (EN-GJS-500-7)	locking ring	ductile iron (EN-GJS-500-7)	EN 1563	
corpo	ferro fundido dúctil (EN-GJS-500-7)	body	ductile iron (EN-GJS-500-7)	EN 1563	
vedante	elastómero EPDM (água potável) ou NBR (gás) com marcação CE	sealing	elastomer EPDM (drinking water) or NBR (gas) with CE marking	BS EN 681-1 ISO 6447	
garras	POM (polióxido de metileno)	grippers	POM (polyoxymethylene)	-	
rebites serrilhados	aço temperado cq 15	rivets with milling	tempered steel cq 15	DIN 1654	
parafusos e anilhas	aço inox A2	bolts and washers	stainless steel A2	EN 10088-1	
porcas	aço inox A4	nuts	stainless steel A4	EN 10088-1	
revestimento anticorrosivo interior e exterior	tinta epóxica potável RAL 5005 aplicada electrostaticamente com espessura ≥ 250 µm	coating inside and outside	epoxy paint potable RAL 5005 applied electrostatically with thickness ≥ 250 µm	DIN 30677 e aprovado segundo o GSK-ID: 1247 (RAL-GZ662) and GSK-ID: 1247 approved epoxy coating (RAL-GZ662)	

Sob Consulta:

Vedantes – NBR/SBR, com marcação CE.
Outros diâmetros.

On request:

Sealings - NBR/SBR, with CE marking.
Other diameters.

08.401

JUNTA FLANGE/MULTIMATERIAIS COM GARRAS SISTEMA GFIX LARGE TOLERANCE COUPLING FLANGED ADAPTOR WITH GRIPPERS GFIX SYSTEM

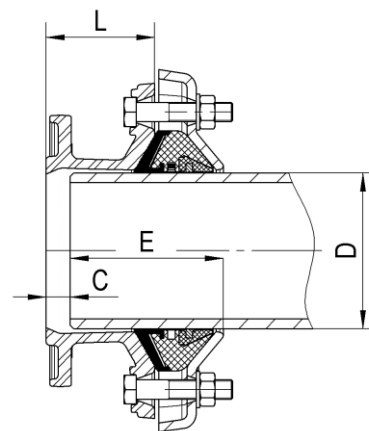

DN	D min./máx.	código - code		L	E		C	PVC/PE (ø ext. tubo) (ø ext. pipe)	ferro fund. dúctil ductile iron		aço / steel (ø ext. tubo) (ø ext. pipe)	fibrocimento / asbestos cement classes/class (ø ext. tubo / ø ext. pipe)					Peso/ Weight (Kg)	
		PN 10	PN 16		min.	máx.			DN	(ø ext. tubo) (ø ext. pipe)		DN	6	12	18	24	30	PN 10
50	39/52	10900500	10900500	85	90	120	15	40 50	-	-	42.4 48.3	-	-	-	-	-	-	4.1
50	49/64	10900501	10900501	85	90	120	15	50 63	40	56	48.3 60.3	-	-	-	-	-	4.2	
60/65	63/83	10900502	10900502	85	105	128	15	63 75	50 60 65	66 77 82	76.1	50 60	66 76	66 76	66 76	66 78	7.6	
80	78/103	10900503	10900503	85	105	128	15	90	65 80	82 98	88.9 101.6	60 80	- 96	- 96	- 96	- 98	78 -	8.4
80/100	87/117	10900504	10900504	85	105	128	15	90 110	80	98	88.9 101.6 114.3	80 100	96 116	96 116	96 -	98 104	9.2	
100	100/130	10900505	10900505	90	105	130	20	110 125	100	118	101.6 114.3	80 100	- 116	- 116	- 118	- 122	104 128	10.0
125	117/147	10900506	10900506	90	105	130	20	125 140	100 125	118 144	139.7	100 125	- 141	- 141	118 145	122 -	128 -	11.6
150	152/182	10900507	10900507	110	115	145	20	160 180	150	170	168.3 177.8	125 150	- 168	- 168	- 174	- 180	157 -	14.0
200	198/228	10900508	10900508	110	115	145	20	200 225	200	222	219.1	200	220	222	228	-	-	18.0
200	245/285	109005091	109005091	210	150	180	30	250 280	200	274	273.0	200 250	- 272	- 276	- -	- -	250 -	30.5
250	245/285	10900509	10900509	150	150	180	30	250 280	250	274	273.0	200 250	- 272	- 276	- -	- -	250 -	27.8
300	300/340	10900510	10900510	150	150	180	30	315	300	326	323.9	300	324	330	338	-	-	34.3
300	340/380	109005111	109005111	230	150	180	40	355	350	378	355.6	300 350	- 376	- -	- -	352 -	366 -	48.5
350	340/380	10900511	10900511	150	150	180	40	355	350	378	355.6	300 350	- 376	- -	- -	352 -	366 -	41.2
400	390/430	10900513	10900514	150	150	180	40	400	400	429	406.4	350 400	- 428	- -	- -	- -	426 -	50.8 52.8

temperatura máxima de trabalho
maximum working temperature

-20°C a +60°C
-20°C to +60°C

homologações - homologation

revestimento – coating (RAL 5005)

- CARSO (Alemanha - Germany)
- WRAS (Reino Unido – United Kingdom)
- HYGIENE Institut Ruhrgebiets (Alemanha - Germany)
- KIWA (Holanda – Netherlands)
- AGES (Alemanha - Germany)
- STAZIONE SPERIMENTALE PER L'INDUSTRIA DELLE CONSERVE ALIMENTARI (Itália – Italy)
- NATIONAL INSTITUTE OF PUBLIC HEALTH (República Checa - Czech Republic)
- REGIONAL INSTITUTE OF PUBLIC HEALTH (República Checa - Czech Republic)

EPDM elastómeros - EPDM elastomers

com marcação CE, homologado segundo norma BS EN 681-1
with CE marking, according to standard BS EN 681-1.

- IPL (França - France)

Sendo um dos principais objectivos da nossa empresa o desenvolvimento e aperfeiçoamento dos nossos produtos, reservamo-nos no direito de fornecer quaisquer outros que possam diferir ligeiramente dos descritos e ilustrados nesta publicação.

Being one of our aims a constant development of our products, the characteristics of described material may be altered without prior warning.