

HIDRANTE ENTERRADO UNDERGROUND FIRE HYDRANT

07.300

pressão de serviço working pressure	PN 16
pressão de ensaio em fábrica factory test pressure	PN 25
construção seg. according to	EN 14339
Flange	EN 1092-2

- Instalação simples, estanquicidade absoluta e manejo rápido.
- Ligação à conduta com flange móvel.
- Para abastecimento de água no combate a incêndios, e fornecimento de água potável.

- Simple installation, total sealing and rapid handling.
- Connecting to the pipeline with mobile flange.
- For water supply in the combat fires and for drinking waters supply.

Os hidrantes Fucoli-Somepal ostentam a marca de produto certificado possuindo ainda a marcação CE segundo a norma EN 14339 anexo ZA.

The fire hydrants have product certified mark and also CE mark in accordance with EN 14339 standard, annex ZA.

Nº Registo ANPC: 197

ANPC Registration Nº 197

componente	material	componente	material	norma	standard
corpo/tampa e flanges	ferro fundido dúctil EN-GJS-500-7	body/bonnet and flanges	ductile iron EN-GJS-500-7	DIN EN 1563	
bucim	latão CuZn39Pb3	gland	brass CuZn39Pb3	EN 12164	
caixa e tampa de protecção	ferro fundido dúctil EN-GJS-500-7	box and cover box	ductile iron EN-GJS-500-7	EN 1563	
obturador	ferro fundido dúctil EN-GJS-500-7	obturator	ductile iron EN-GJS-500-7	EN 1563	
revestimento do obturador	sobremoldado e vulcanizado em elastômero EPDM com marcação CE	obturator covering	coated with EPDM elastomer with CE marking	EN 681-1	
sede do corpo	latão CuZn39Pb1Al-B	body seat	brass CuZn39Pb1Al-B	EN 1982	
fuso	aço inox AISI 420 (X20 Cr13) laminado a frio	stem	stainless steel AISI 420 (X20 Cr13) with rolled thread	EN 10088-1	
porca do fuso	latão CuZn36Pb3	stem nut	brass CuZn36Pb3	EN 12164	
fecho da tampa protecção	latão CuZn39Pb1Al-B	lock cover box	brass CuZn39PbAl-B	EN 1982	
dado	ferro fundido dúctil EN-GJS-500-7	stem cap	ductile iron EN-GJS-500-7	EN 1563	
parafusos e anilhas	aço inox A2 (X5 CrNi 18-10)	bolts and washers	stainless steel A2 (X5 CrNi 18-10)	EN 10088-1	
revestimento	caixa e tampa de protecção com revestimento de poliéster de cor vermelha, resistente aos raios UVs, com espessura ≥ 250 µm; restantes componentes que estão em contacto com a água são revestidos a tinta epóxica potável RESICOAT 9000 R4 BLUE, aplicada electrostaticamente com espessura ≥ 250 µm.	coating	box and cover with red colour polyester coating thickness ≥ 250 µm, resistant to the UVs rays; the remaining components in contact with water are coated in epoxy paint potable RESICOAT 9000 R4 BLUE applied electrostatically with thickness ≥ 250 µm.	DIN 30677 e de acordo com as especificações da GSK (RAL-GZ662) and according to the requirements of GSK (RAL-GZ662)	

Sob Consulta:

Revestimento do obturador - NBR/SBR, com marcação CE.
Fuso - AISI 316 L, AISI 303, ou outros.

On request:

Obturator covering - NBR/SBR, with CE marking.
Stem - AISI 316 L, AISI 303, or others.





07.300 HIDRANTE ENTERRADO UNDERGROUND FIRE HYDRANT

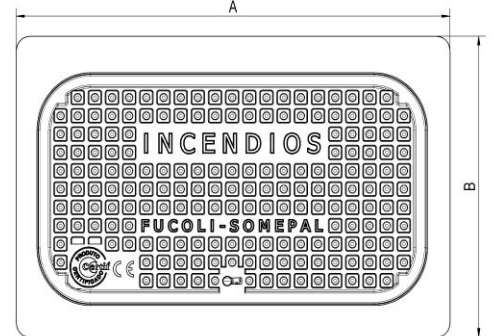
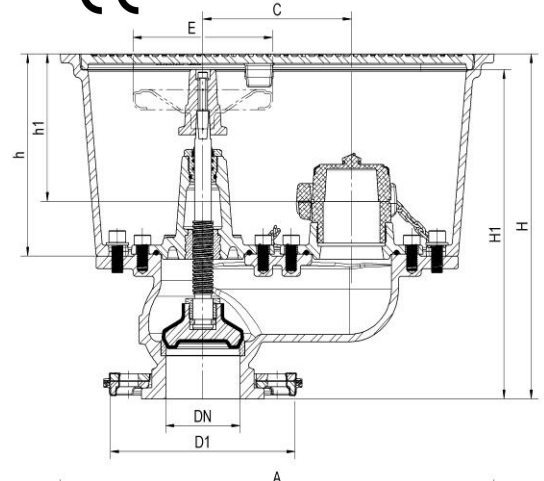

Manobra efectuada com dado ou com volante
Handling made through stem cap or handwheel

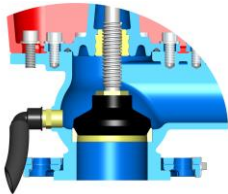

Este hidrante opcionalmente poderá ser fornecido com válvula de drenagem.
This fire hydrant optionally could be supplied with drainage system.

tempo de drenagem do hidrante fire hydrant time for draining	
DN80	6.3 minuto/metro 6.3 minut/meter
DN100	8.2 minuto/metro 8.2minut/meter

Opcionalmente poderá ser personalizado com inserção de logotipos ou outras cores
Optionally could be personalized with logos insertion or other colors

DN	código code	D1	H	H1				h	h1	A	B	C	E	tomada de água * water outlet Boca storz Storz outlets	nº voltas para fecho closure turns required	peso weight (Kg)
				com dado with stem cap		com volante with handwheel										
				aberto open	fechado closed	aberto open	fechado closed									
80	11209430	200	344	368	328	348	308	202	147	467	300	160	150	75	9	34.5
100	11209460	220	376	404	360	387	343	202	117	560	346	214	200	110	10	46.6

* Tomadas de água conforme solicitação do cliente.
* Water outlets according with customer request.

ensaio segundo EN 14339:2005 tested in accordance with	DN80	DN100
binário resistência mínimo / minimum strength torque (mST)	210 Nm	260 Nm
binário máximo manobra / maximum operating torque (MOT)	105 Nm	130 Nm
coeficiente de caudal / flow coefficient (Kv)	118	220

pressão de ensaio hidráulico/hydraulic pressure test (bar)		
PN	vedação/sealing	corpo/body
16	18	25

Todos os hidrantes são individualmente ensaiados em fábrica.
All the fire hydrants are individually tested at factory.

Homologações - Homologation

Revestimento - Coating

- INETI (Portugal)
- KIWA (Holanda - Netherlands)
- WRAS (Reino Unido - United Kingdom)
- CARSO (França-France)
- HYGIENE Institut Ruhrgebiets (Alemanha - Germany)

EPDM Elastómeros - EPDM Elastomers

Com marcação CE, homologado segundo norma BS EN 681-1
With CE marking, according to standard BS EN 681-1.

- INETI (Portugal)
- CRECEP (França - France)

Para informações complementares consultar a especificação técnica (ET) nº 213

Further information see technical specification (ET) nº 213

Sendo um dos principais objectivos da nossa empresa o desenvolvimento e aperfeiçoamento dos nossos produtos, reservamo-nos no direito de fornecer quaisquer outros que possam diferir ligeiramente dos descritos e ilustrados nesta publicação.

Being one of our aims a constant development of our products, the characteristics of described material may be altered without prior warning.